

Auszug aus der XPOOL - Betriebsanleitung

Gültig für die PAUSCH-Poolsteuerungen der XPOOL-Serie: SOLPOOL-400, SOLPOOL-230, CALPOOL-400, CALPOOL-230, XPOOL-400, XPOOL-230.

⚠ Beachten Sie die gesamte Anleitung, die Sie auch hier finden: <http://www.pausch.at/ext/pdf/man/g/xpool.pdf>

Überblick der Klemmen (hier eines SOLPOOL-400):

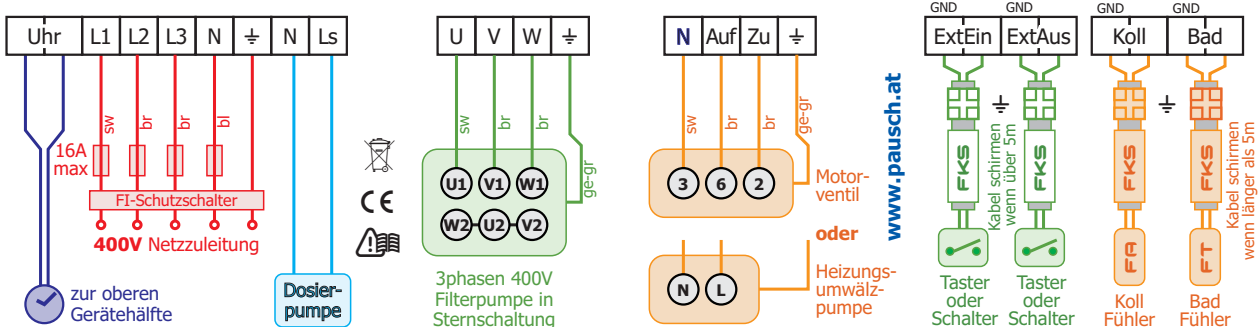

Anschluss an die Schwallwassersteuerung NIVPOOL:

Im Setup-Modus (siehe Seite 5 der Anleitung) muß Einstellung **6, 7** und **8** auf **Nein** gesetzt sein (das ist werkmäßig bereits so voreingestellt).

Achtung: An die Klemmen Extern-Ein und Extern-Aus dürfen ausschließlich potentialfreie Schaltkontakte angeschlossen werden. Einspeisung von Fremdspannung führt zur Beschädigung des XPOOL.

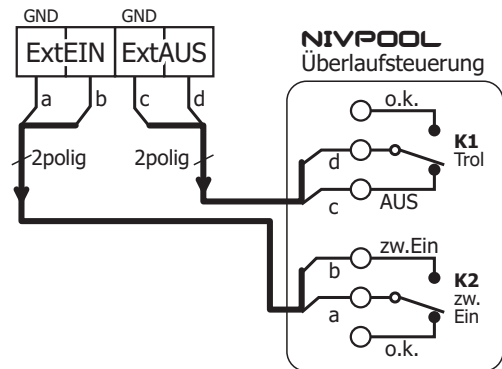

Hilfsausgang z.B. für Dosiertechnik:

An den Klemmen N – Ls liegt immer die Netzspannung (230V) an, solange die Filterpumpe läuft. Denn die Klemme Ls ist mit der geschalteten Phase L1 (=U) intern verbunden.

Belastbarkeit: Der maximal erlaubte Schaltstrom der Klemmen U + Ls darf 7A nicht übersteigen.

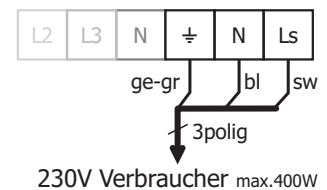

PAUSCH GmbH garantiert für seine hergestellten Produkte fehlerfreies Material und Qualitätsarbeit. Wenn Produkte innerhalb der Gewährleistungsfrist an PAUSCH zurückgesendet werden, ersetzt oder repariert PAUSCH die Teile kostenlos, die als fehlerhaft angesehen werden. Das Vorangegangene gilt als einzige Entschädigung des Käufers und ersetzt alle anderen ausdrücklichen oder stillschweigenden Garantien einschließlich Qualitäts- und Sachmängelhaftung. Änderungen der technischen Daten ohne Vorankündigung sind vorbehalten. Die von uns bereitgestellten Informationen halten wir für exakt und zuverlässig, wie bei diesem Dokument. Wir übernehmen jedoch keine Haftung für deren Anwendung. Obwohl PAUSCH persönliche und schriftliche Anwendungshilfe so wie Informationen über www.pausch.at bietet, ist es die Entscheidung des Kunden, ob sich das Produkt für die entsprechende Anwendung eignet. Die angegebenen Daten stellen keine zugesicherten Eigenschaften im Rechtssinne dar. Es gelten ausschließlich unsere AGB (www.pausch.at/html/buy/agb.htm). © PAUSCH 1991–2007. All rights reserved. Dokuverision: 2007-12-12